

ROSE

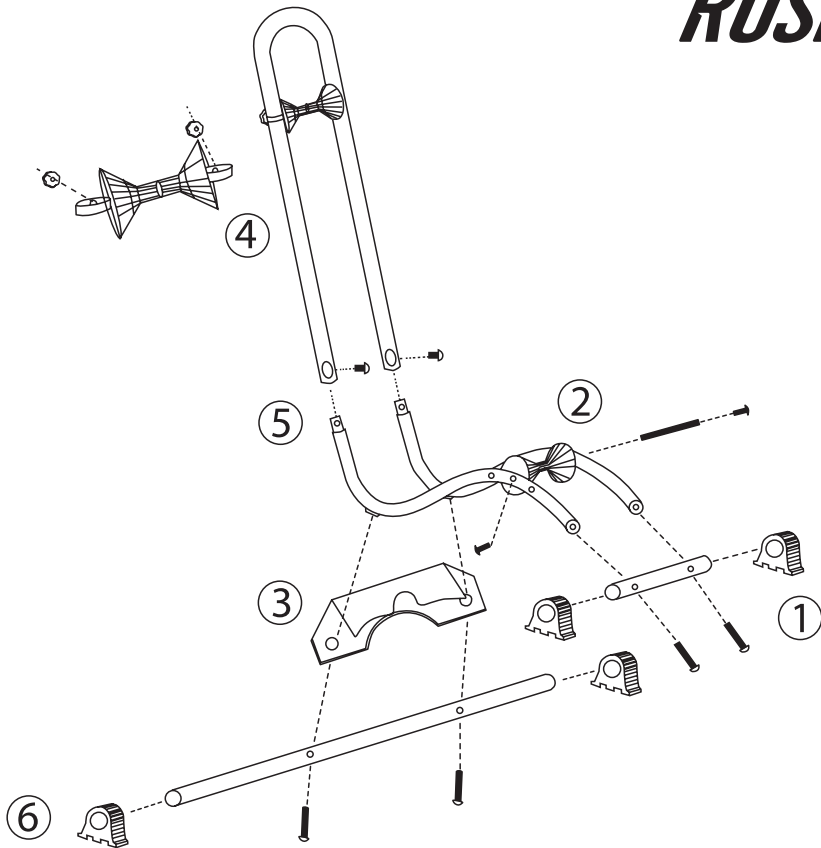

ROSE FAHRRADSTÄNDER RASTPLATZ PRO ADJUST

1. Verbinde den vorderen Querausleger mit den seitlichen Haltearmen.
2. Schraube die untere Führungsrolle an.
3. Befestige den hinteren Querausleger zusammen mit der Halteplatte.
4. Schiebe die obere Führungsrolle auf den Ausleger und fixiere diese mit den beiden Rändelschrauben.
5. Verbinde den Ausleger mit dem Grundgestell.
6. Schiebe die Standfüße auf die Querausleger.

Passen Sie die Größe des Fahrradständers an die Größe Ihres Laufrads an, indem Sie die obere Führungsrolle in der Höhe und die untere Führungsrolle zwischen den drei Bohrungen verändern.

ROSE Bikes GmbH
Schersweide 4
46395 Bocholt

www.rosebikes.de
Bestell-Nr.: 1905207

Made in Taiwan

ROSE RASTPLATZ PRO ADJUST BIKE STAND

1. Connect the side arms to the front cross bar.
2. Attach the lower guide roller. You can choose between three different mounting positions to adapt the stand to the size of your wheel.
3. Fix the rear cross bar and the supporting plate to the curved tubes of the rack.
4. Slide the upper guide roller onto the upper tubes and fix it using the two screws.
Adjust the height so that it perfectly holds your wheel.
5. Connect the upper tubes to the base frame.
6. Slide the feet onto the cross bars.

ROSE Bikes GmbH www.rosebikes.com
Schersweide 4 Item no.: 1905207
46395 Bocholt
Germany

SUPPORT VÉLO ROSE RASTPLATZ PRO ADJUST

1. Vissez la barre avant aux tubes courbés.
2. Vissez ensuite la poulie inférieure dans les trous des tubes courbés, sachant qu'il y a trois trous de chaque côté pour pouvoir adapter l'emplacement à la taille de roue.
3. Montez la barre arrière et la plaquette de maintien.
4. Glissez la poulie supérieure sur l'anse et attachez-la avec les deux vis moletées.
5. Montez maintenant l'anse sur les tubes courbés.
6. Posez les pieds sur les barres avant et arrière.

ROSE Bikes GmbH www.rosebikes.fr
Schersweide 4 Art. 1905207
46395 Bocholt
Allemagne

ROSE FIETSTANDAARD RASTPLATZ PRO ADJUST

1. Schroef de voorste dwarsstang aan de zijstangen.
2. Schroef de onderste geleiderol aan de zijstangen. Er staan drie posities ter beschikking.
De juiste positie is afhankelijk van de maat van het wiel.
3. Schroef de achterste dwarsstang met de steunplaat aan de zijstangen.
4. Schuif de bovenste geleiderol op de u-vormige stang en fixeer deze met de beide kartelmoeren.
De juiste hoogte is afhankelijk van de maat van het wiel.
5. Schroef de u-vormige stang aan de beide zijstangen.
6. Schuif de voetjes op de dwarsstangen.

ROSE Bikes GmbH www.rosebikes.nl
Schersweide 4 art.nr. 1905207
46395 Bocholt
Duitsland